

CRAMARO

ITALIA S.r.l.

**ABDECKPLANE MOD. CABRIOLE'
- ELEKTROSTEUERUNG FÜR ELEKTRISCHEN
ANTRIEB 2008 -**

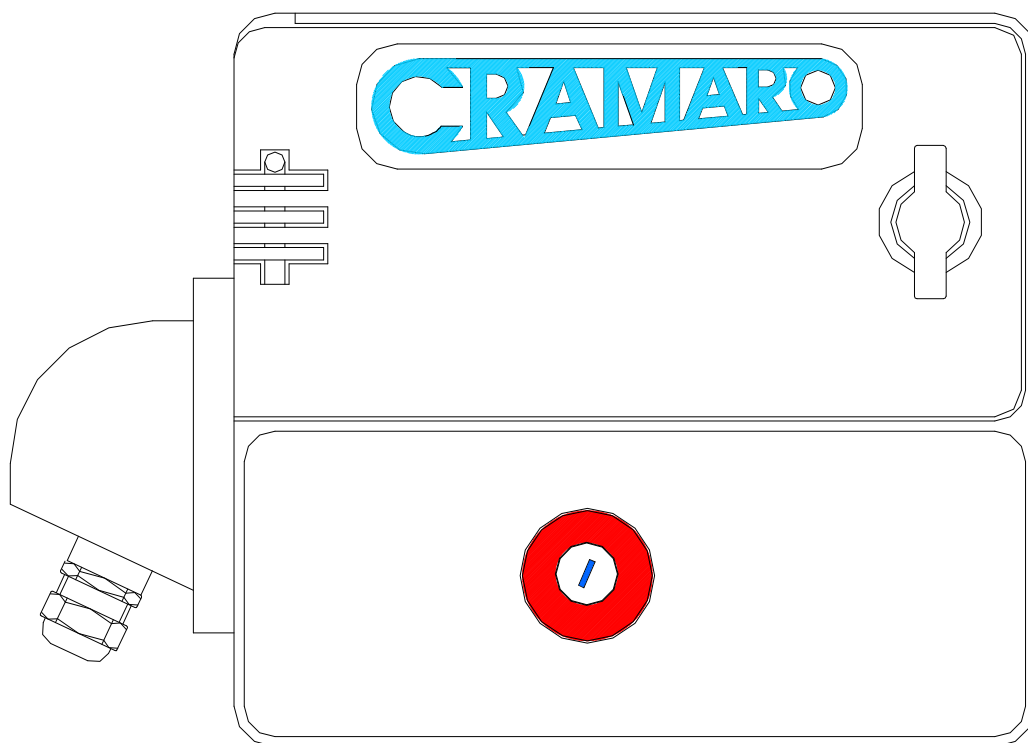

**BENUTZERHANDBUCH
EINSATZ-WARTUNG-SICHERHEIT**

CRAMARO ITALIA S.r.l. / COLOGNA V.TA (VR) VIA QUARI DESTRA 71 TEL.+39- 0442/411688 / FAX +39-0442/411690

UNTERNEHMEN MIT ZERTIFIZIERUNG ISO 9001-2000 N°R EGISTRIERUNGSNUMMER CERMET 885

E-MAIL info@cramaro.com WEB : <http://www.cramaro.com>

STEUERGEHÄUSE UND ELEKTRISCHE KONTAKTE

KODE 4WCE4C03016A

ANSCHLUSSPLAN ZUM MOTOR

ABB. 1

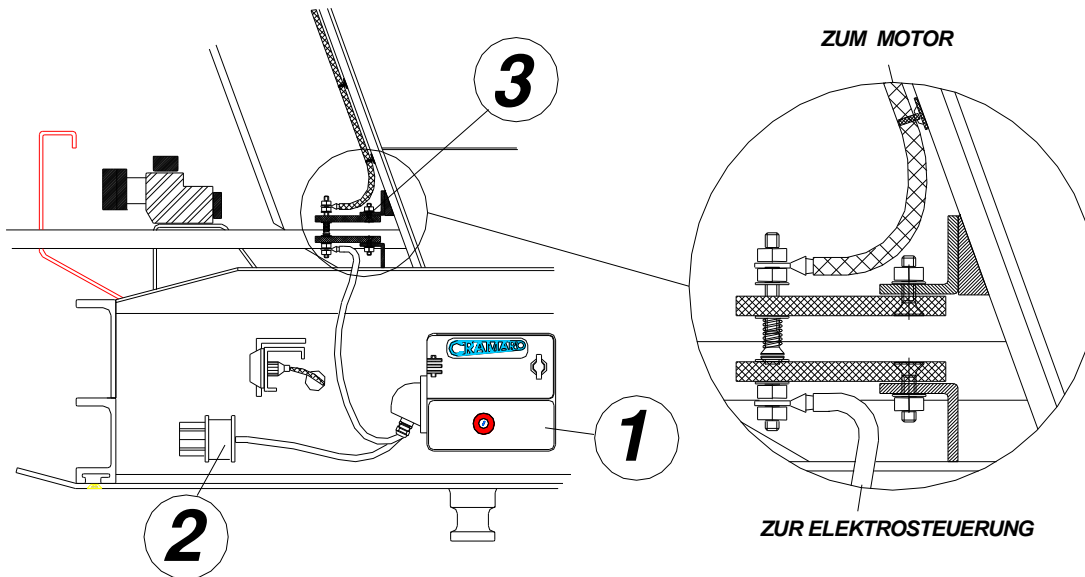

- 1) STEUERGEHÄUSE
- 2) STECKER ZUR BATTERIE
- 3) ELEKTRISCHE KONTAKTE

ELEKTRISCHER ANSCHLUSSPLAN (STEUERGEHÄUSE)

ABB. 2

Die Elektrosteuerung hat 4 Kontakte, 2 für den Motor und 2 für die Batterie. Der Anschluss wird durch 2 Elektrokabel vorgenommen, wovon eines zum Verdeckmotor führt und das andere an die Batterie. Beide Kabel sind durch ein Plastikschutzgehäuse geschützt, welches mit einer wasserdichten Dichtung ausgestattet ist.

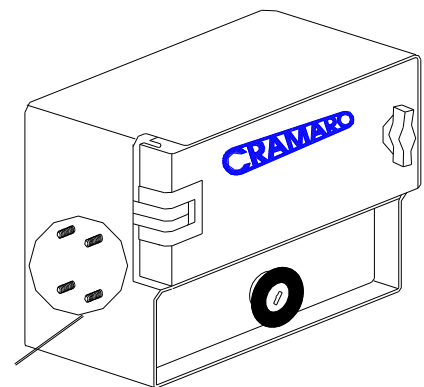

VERBINDUNGSPLAN

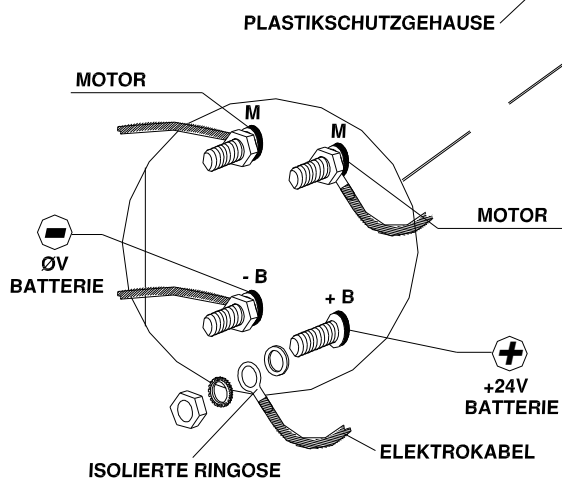

VERBINDUNG:

- Entfernen Sie die Isolierung des Elektrokabels und befestigen Sie die isolierten Ringösen.
- Setzen Sie die isolierten Ringösen wie abgebildet auf die Schrauben und ziehen Sie die Muttern fest.
- Befestigen Sie das Plastikschutzgehäuse mit 2 Schrauben und ziehen Sie die Kabelbinder fest

RÜCKANSICHT DES STEUERGEHÄUSES

ABB. 3

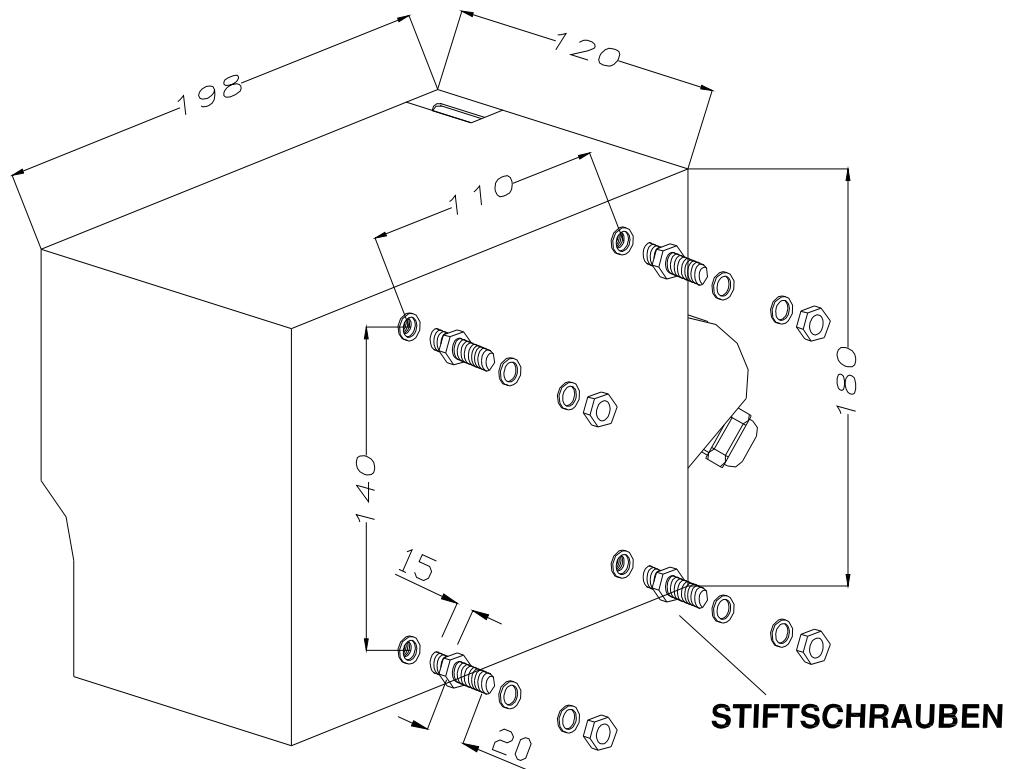

MONTAGE:

1. Schrauben Sie die Stiftschrauben mit einem 10 mm Maulschlüssel in die dafür vorgesehenen Löcher auf der Rückseite des Gehäuses
2. Befestigen Sie das Steuergehäuse an einer Stelle Ihrer Wahl so, dass sich die Tür des Steuergehäuses zur linken Seite öffnen lässt.

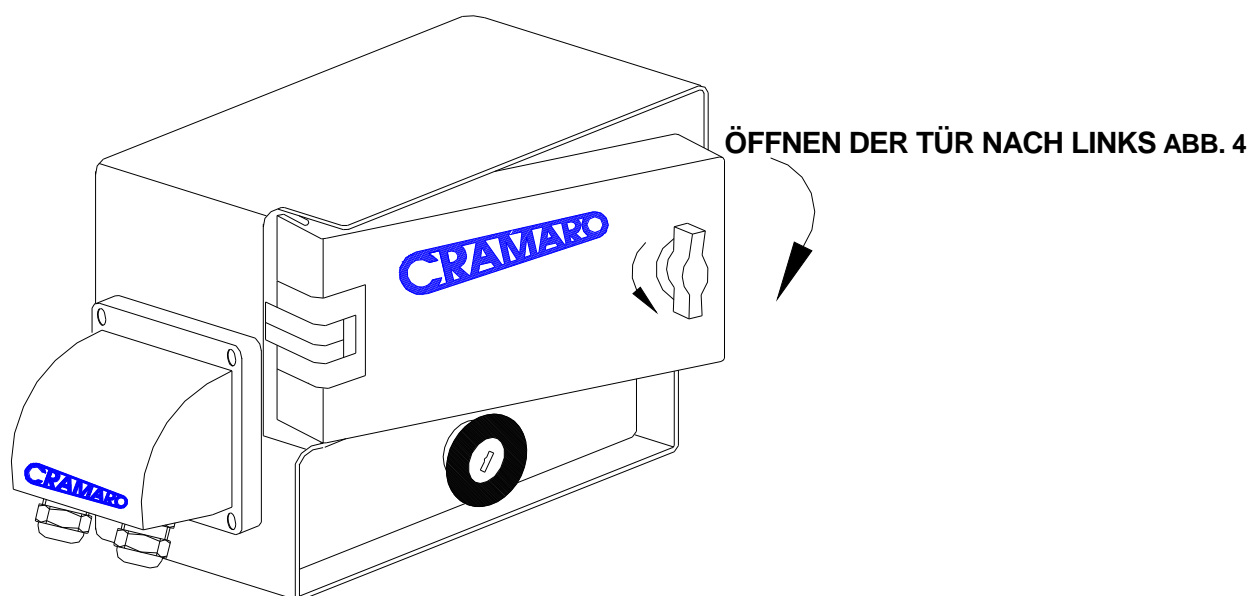

BESCHREIBUNG DES STEUERGEHÄUSES

Auf der Front des Steuergehäuses befinden sich:

Auf der Front des Steuergehäuses befinden sich:

1. Ein roter "NOTAUSDRUCKKNOPF" mit Schlüsselschalter (mit HERAUSZIEHBAREM Schlüssel) zum Einschalten
2. Öffnungsdrehhebel der Türfront
2. Plastikschutzgehäuse zum Schutz der elektrischen Anschlüsse

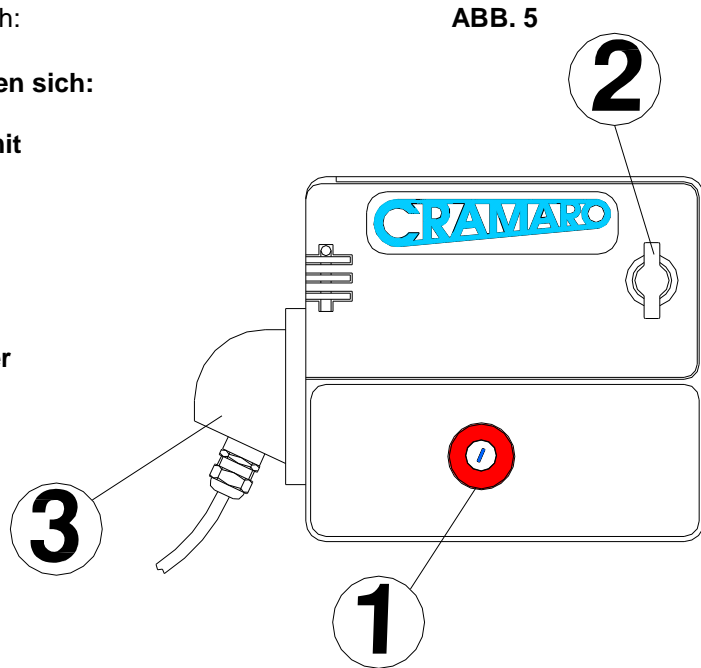

Bei geöffneter Tür befinden sich auf dem Steuergehäuse:

4. Rote Kontrollleuchte. Wenn diese leuchtet, gibt sie an, dass das Verdeck bewegt wird
5. Schmelzsicherung 80 A
6. Betätigungsschalter mit Rückstellfeder:

- ▣ - ÖFFNEN -
- ▣ - SCHLIESSEN -:

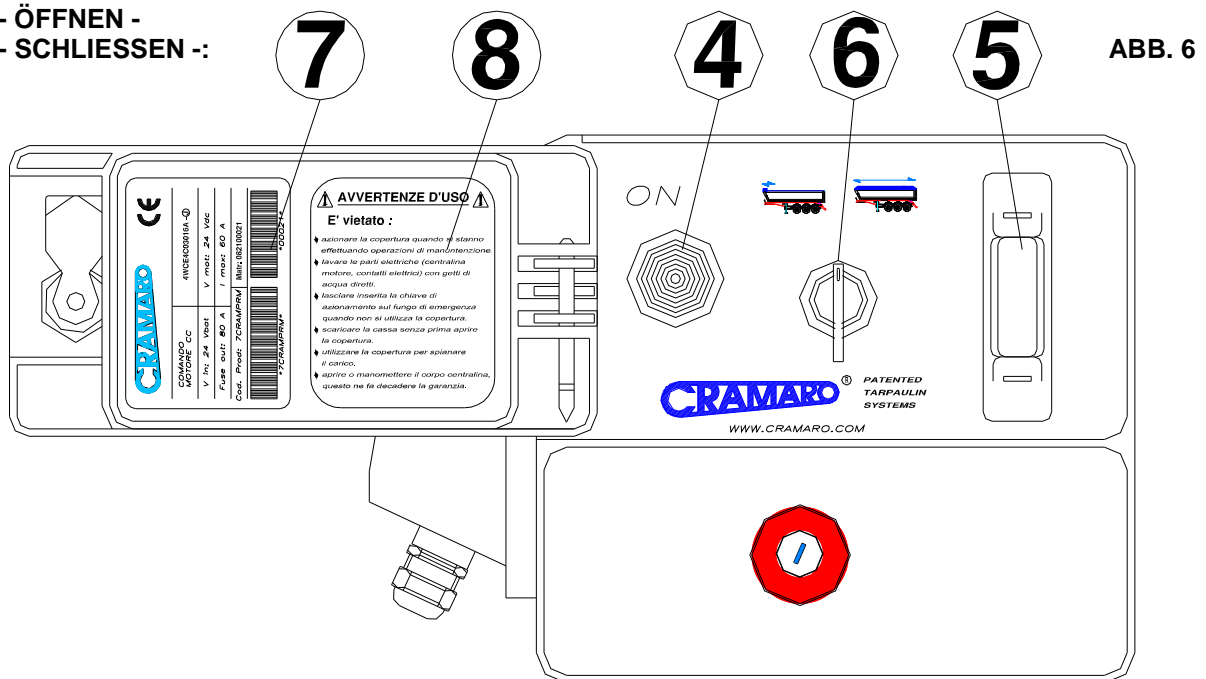

7 Typenschild der Elektrosteuerung. Auf dem Typenschild ist der Seriennummer (beim Schaden dem Kundendienst anzugeben).

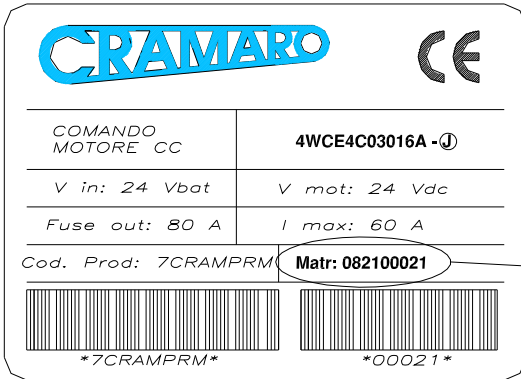

TYPENSCHILD DER ELEKTROSTEUERUNG ABB. 7

Seriennummer

8 Aufkleber der Bedienungsanleitung

ABB. 8

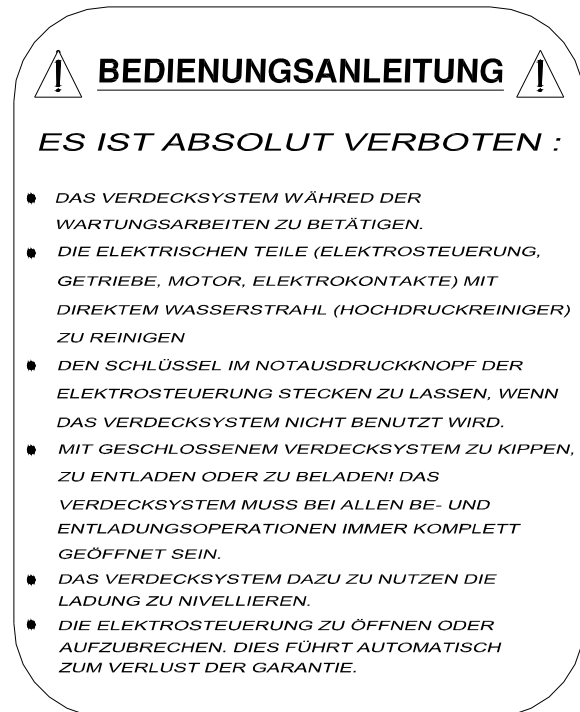

FERNBEDIENUNG (optional)

Um eine Fernbedienung nutzen zu können, ist es notwendig diese an der Elektrosteuerung anzumelden. Nachfolgend wird beschrieben, wie eine oder mehrere Fernbedienungen an der Elektrosteuerung angelernt werden.

Anlernen der Fernbedienung

Die Elektrosteuerung kann erst 15 Sekunden nach dem Einschalten eine neue Fernbedienung **erfassen**, bzw. **erkennen** und **speichern**. Die Elektrosteuerung kann gleichzeitig **maximal 5 Fernbedienungen erkennen**. Wenn man eine weitere Fernbedienung erfasst, wird die Erfassung der ersten Fernbedienung automatisch überschrieben und gelöscht.

So lernen Sie eine neue Fernbedienung an der Elektrosteuerung an:

1. Notausdruckknopf der Elektrosteuerung drücken, um die Steuerung abzuschalten. 5 Sekunden warten.
2. Mit dem Schlüssel die Elektrosteuerung wieder einschalten.
3. Innerhalb 15 Sekunden nach dem Einschalten der Elektrosteuerung die Knöpfe 1 und 2 der Fernbedienung (siehe Abb. 10) gleichzeitig für 5 Sekunden gedrückt halten. Danach ist die Fernbedienung an der Steuerung angemeldet und funktionsbereit.

Für das Anlernen weiterer Fernbedienungen wiederholen Sie bitte das oben beschriebene Verfahren.

Löschen des Speichers der Elektrosteuerung

Der Speicher der Elektrosteuerung kann jederzeit gelöscht werden.

So löschen Sie den Speicher der Elektrosteuerung:

1. Öffnen Sie die Fernbedienung mit einem kleinen Schraubendreher.
2. Drücken Sie den Knopf 3 der Fernbedienung (siehe Abb. 10) für 5 Sekunden. Danach ist der Speicher der Elektrosteuerung gelöscht.

Um nach dem Löschen des Speichers eine Fernbedienung nutzen zu können, lernen Sie bitte eine neue Fernbedienung an der Elektrosteuerung an.

ABB. 9

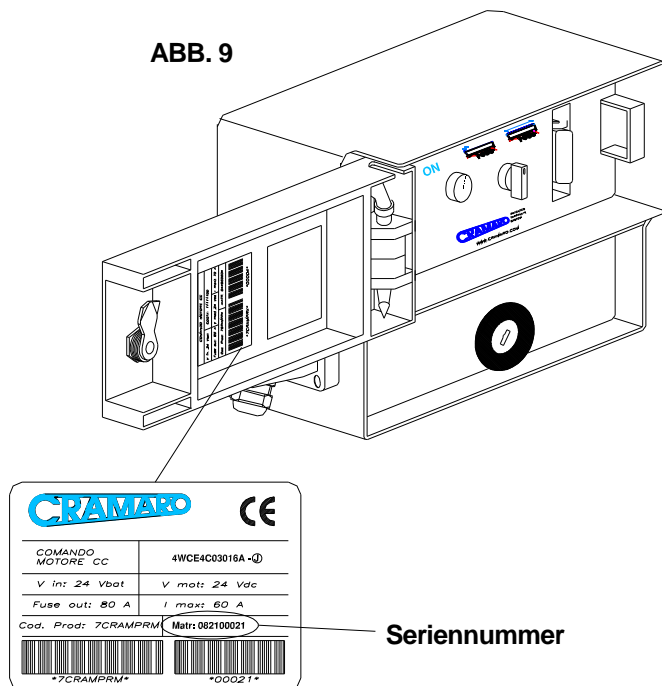

Seriennummer

FERNBEDIENUNG (Optional)

ABB. 10

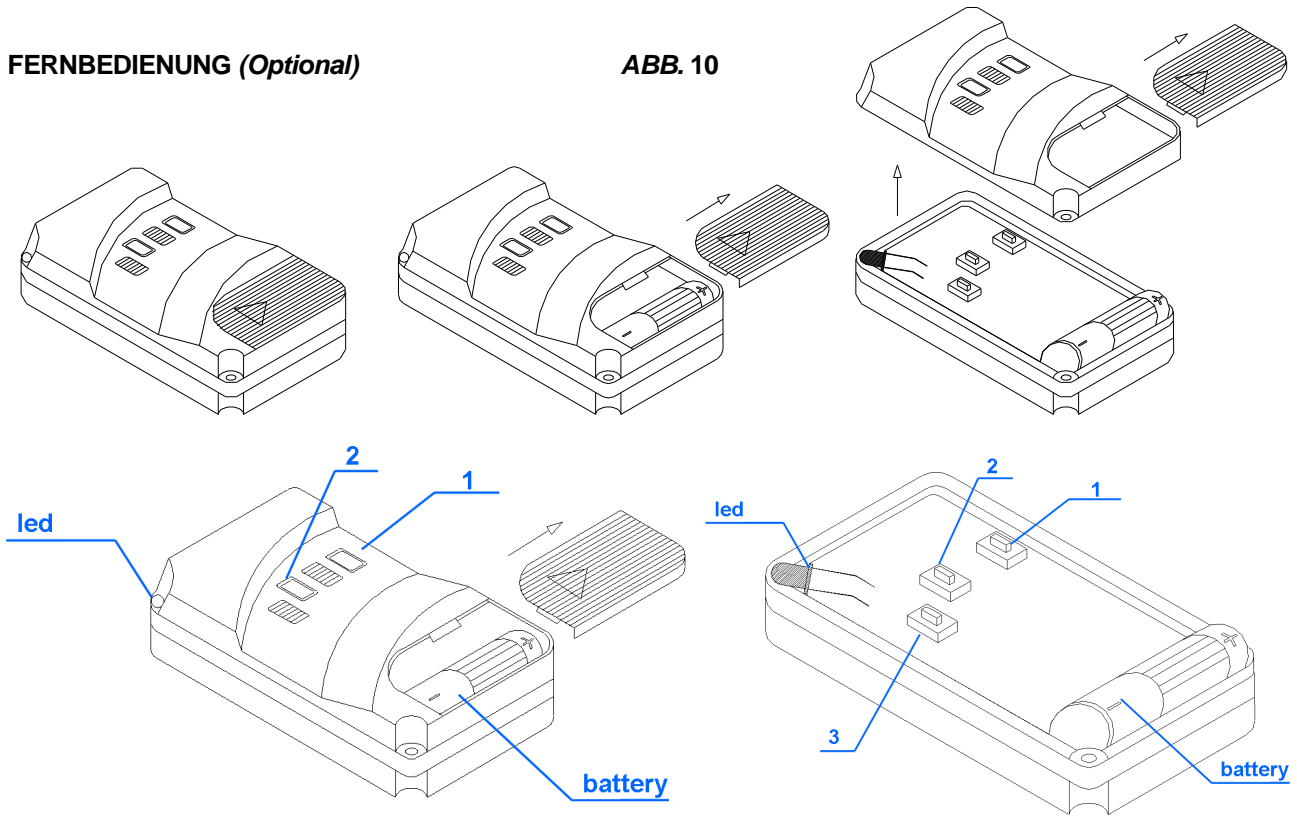

Fernbedienung

- 1 Druckknopf für Bedienung
- 2 Druckknopf für Bedienung
- 3 Druckknopf zum Löschen des Speichers

ANWEISUNGEN FÜR DIE VERWENDUNG UND WARTUNG

Es ist absolut verboten, die Abdeckplane während der Wartungsarbeiten zu betätigen

Es ist absolut verboten, die elektrischen Teile (Steuergehäuse, Getriebemotor, elektrische Kontakte) mit direktem Wasserstrahl zu waschen.

Es ist absolut verboten, den Schlüssel im Steuergehäuse stecken zu lassen, wenn die Abdeckplane nicht benutzt wird.

Es ist absolut verboten, den „Notdruckknopf“ auf dem Steuergehäuse in freigegebener Position zu lassen, wenn die Abdeckplane nicht benutzt wird (das LED „On“ muß ausgeschaltet sein)

Es ist verboten, die Elektrosteuerung zu brechen. Dies führt automatisch zum Verlust der Garantie.

Nach der Verdeckbetätigung ist es unbedingt notwendig vor der Fahrt die Tür des Steuergehäuses zu schließen.



ANLEITUNGEN ZUR PROBLEMLÖSUNG

PROBLEM	URSACHE	LÖSUNG
Bei der Betätigung des Betätigungsschalters leuchtet die ON-Kontrolleuchte nicht auf und das Verdeck bewegt sich nicht.	Der Notausdruckknopf ist gedrückt.	Den Notausdruckknopf mit Hilfe des Schlüssels freigeben.
Bei der Betätigung des Betätigungsschalters leuchtet die ON-Kontrolleuchte nicht auf und das Verdeck bewegt sich nicht.	Die Schmelzsicherung 80 A ist möglicherweise durchgebrannt.	Die möglicherweise durchgebrannte Schmelzsicherung ausbauen, prüfen und ggf. ersetzen.
Bei der Betätigung des Betätigungsschalters leuchtet die ON-Kontrolleuchte nicht auf und das Verdeck bewegt sich nicht.	Unterbrochene elektrische Leitung.	Die komplette Elektroinstallation prüfen. Unterbrechungen beheben.
Bei der Betätigung des Betätigungsschalters bewegt sich die Abdeckplane in entgegengesetzter Richtung zu den auf dem Deckel abgedruckten Symbolen.	Verkehrter Motoranschluss	Die Kabel am Motor umkehren.
Bei der Betätigung des Betätigungsschalters leuchtet die ON-Kontrolleuchte nicht auf und das Verdeck bewegt sich nicht.	Elektrische Kontakte sind nicht wie in Abb. 1 positioniert, oder der Motor ist nicht angeschlossen.	Die richtige Positionierung der elektrischen Kontakte unter dem Chassis und an der Mulde prüfen (Abb.1) und die Verbindung an den Motor prüfen.
Das Verdeck läuft nicht über die gesamte Länge der Mulde, sondern hält vor dem kompletten Öffnen bzw. Schließen an.	Erhebliche mechanische Reibung oder Hindernisse, welche das einwandfreie Funktionieren behindern.	Die Gleitfähigkeit des Verdecks überprüfen und eventuelle Hindernisse (überstehende Ladung, deformierter Obergrurt der Mulde, aufgeriebene Zugseile und/oder beschädigt) beheben.

CRAMARO
ITALIA s.r.l.

Agg 07-07-2008